



## Instrucciones de instalación del sistema de control de iluminación avanzado Pro Scale® - Ford® Bronco® 2021

Cubre pieza n.º 9290

El sistema de control de iluminación avanzado Pro Scale® de Traxxas para su Ford Bronco 2021 consta de dos componentes electrónicos principales: el módulo de potencia de iluminación Pro-Scale® y el bloque de distribución de iluminación Pro-Scale®.

El **módulo de potencia de iluminación** se instala en el chasis del vehículo y funciona como regulador de voltaje y fuente de alimentación para el sistema de iluminación. También controla diversas funciones de iluminación a través de los dos botones en la parte frontal del módulo y se comunica con el receptor en el modelo a través del cable de enlace MAXX® incluido.

El **bloque de distribución de iluminación** se monta en la carrocería del vehículo y es el centro de distribución de las diversas luces cableadas en la carrocería. Su función principal es dirigir la energía y las instrucciones a cada una de las luces instaladas para hacer funcionar características como las luces de freno, las luces traseras, las luces de marcha atrás, las señales de giro y las luces altas/bajas.

Solo hay un conector de cableado de retención resistente entre el **bloque de distribución de iluminación** y el **módulo de potencia de iluminación** para un rendimiento de iluminación confiable; además, este conector de cableado facilita la extracción de la carrocería para el mantenimiento del vehículo. El conector está diseñado para separarse del vehículo, sin daños, si la carrocería se desprende del vehículo en un choque. Hay canales de iluminación en el **módulo de potencia de iluminación** para que la iluminación instalada en el chasis se pueda conectar e integrar permanentemente en el sistema. Esto es útil para instalar características como luces de roca, luces de paragolpes y otros accesorios de iluminación montados en el chasis.

**PRECAUCIÓN: RIESGO DE DAÑOS A LAS BATERÍAS!** Siempre desconecte la batería del ESC cuando no esté en uso para evitar la posibilidad de una descarga excesiva y daños a la batería.

### Contenido del juego:

- Módulo de potencia de iluminación Pro Scale
- Estructura del chasis del módulo de potencia
- Bloque de distribución de iluminación Pro Scale
- Estructura del bloque de distribución
- Arnés de cables del sentido del motor
- Cable de retención (preensamblado al bloque de distribución)
- Cable de enlace MAXX® (enlace de datos) (solo sistema de radio TQi)
- Arnés de luces delanteras
- Arnés de luces traseras
- Calcomanía luces de freno led

- Tornillos de cabeza semiesférica de 2,6 x 8 mm (6)
- Tornillo de cabeza avellanada de 2,5 x 10 mm (1)
- Tornillo de cabeza de 2,5 x 12 mm (1)
- Tornillo de cabeza de 2,5 x 18 mm (1)
- Precintos plásticos (17)
- Grasa de silicona

### Herramientas necesarias:

- Llave hexagonal de 1,5 mm (parte n.º 3415, se vende por separado)
- Llave hexagonal de 2 mm (parte n.º 3415, se vende por separado)
- Cortadores de alambre (para cortar precintos plásticos)
- Pinzas de punta de aguja pequeñas

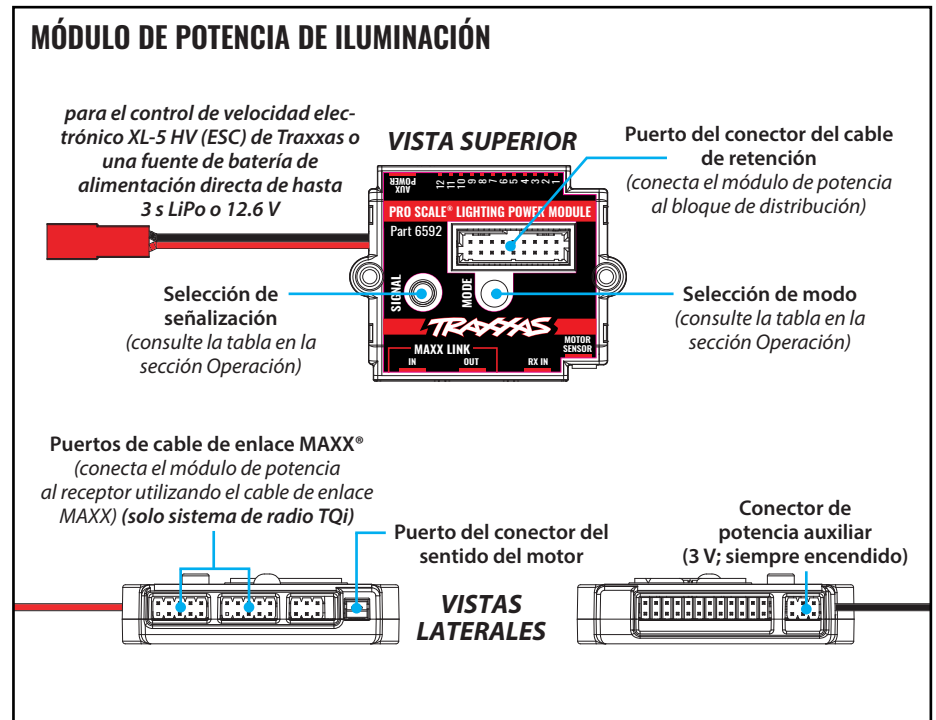
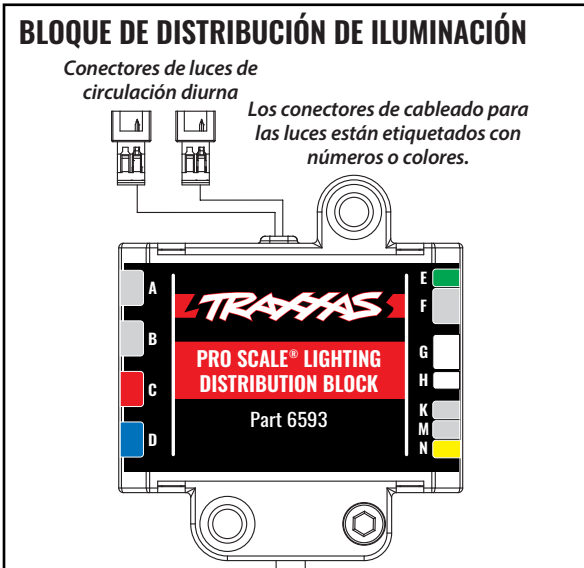

### CABLE DE COMUNICACIÓN

Utilice el cable de enlace MAXX® para conectar el módulo de alimentación de iluminación al receptor.

El cable de enlace Maxx está diseñado para funcionar con el módulo inalámbrico Traxxas Link™ (pieza n.º 6511, se vende por separado) y proporcionar la funcionalidad de la aplicación Traxxas Link para configuraciones y controles de iluminación personalizados. Tenga en cuenta que, al usar el cable de enlace MAXX, es posible que algunos modelos necesiten una actualización de software para el receptor TQi a través de la aplicación Traxxas Link (se requiere el módulo inalámbrico Traxxas Link).



## A. INSTALE EL MÓDULO DE ENERGÍA DE ILUMINACIÓN EN EL CHASIS

1. Instale el montaje del módulo de potencia en el chasis con el tornillo de cabeza avellanada de 2,5 x 10 mm incluido (Fig. 1).
2. Instale el módulo de potencia de iluminación en la estructura con los tornillos de cabeza de 2,5 x 12 mm (1) y 2,5 x 18 mm (1) incluidos (Fig. 1).
3. Pase el cable de alimentación del módulo por debajo del soporte. Enchufe el conector macho rojo del ESC en el conector hembra rojo del cable de alimentación (consulte el Diagrama de cableado del chasis en la página 3 para obtener más información).

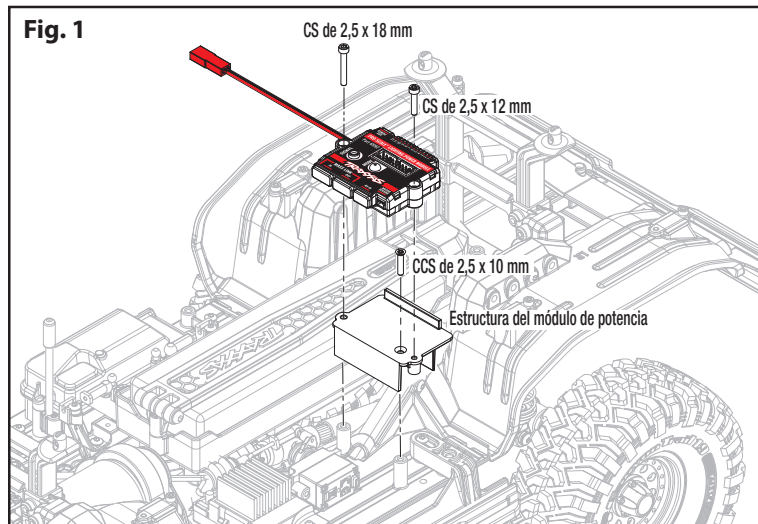

## B. CONECTE EL MÓDULO DE ENERGÍA DE ILUMINACIÓN AL RECEPTOR

1. Conecte un extremo del cable de enlace MAXX incluido en el puerto MAXX Link IN en el módulo de potencia (Fig. 2) (consulte el diagrama de cableado del chasis en la página 3 para obtener más detalles).
2. Retire los tornillos avellanados (2) de 3 x 10 mm de la bandeja de la batería (Fig. 3).
3. Levante la bandeja de la batería y guíe el cable de enlace MAXX desde el módulo de potencia debajo de la bandeja de la batería y hacia la caja del receptor (consulte el diagrama de cableado del chasis en la página 3 para obtener más detalles). Utilice un precinto plástico (incluido) para sujetar los cables. Vuelva a colocar y apriete los tornillos de la bandeja de la batería. **Nota: Tenga cuidado de no apretar ni dañar ninguno de los cables debajo de la bandeja de la batería.**



4. Retire la cubierta de la caja del receptor extrayendo los tres tornillos de cabeza de botón de 3 x 8 mm (Fig. 4).
5. Retire la sujeción del cable extrayendo los dos tornillos de cabeza de 2,5 x 8 mm (Fig. 4).
6. Alimente el extremo suelto del conector del cable de enlace MAXX sobre la guía de cable y hacia la caja del receptor.

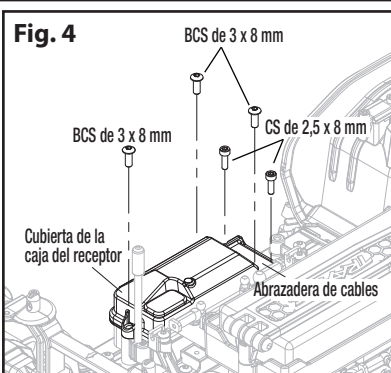

Para facilitar la instalación, desenchufe y retire algunos de los cables existentes de la caja del receptor. **Observa las ubicaciones de los cables desconectados.** Utilice pinzas de punta de aguja para ayudar a tomar los conectores y retírelos. Coloque todos los cables de forma ordenada entre las guías de cables en la caja del receptor (Fig. 5). El exceso de cable se acomodará en el interior de la caja del receptor.



7. Aplique una gotita de la grasa de silicona incluida a la sujeción del cable (Fig. 6).
8. Instale la sujeción del cable y ajuste bien los dos tornillos de cabeza de 2,5 x 8 mm (Fig. 7).
9. Enchufe el extremo suelto del cable en el puerto de expansión del receptor (Fig. 8).

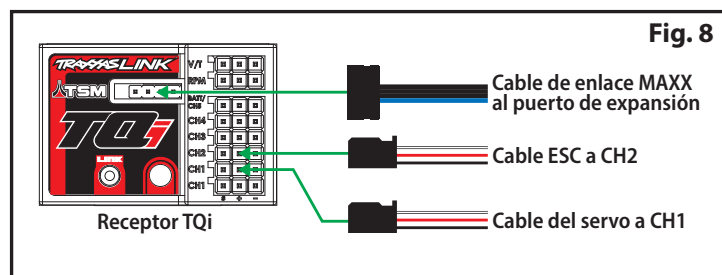
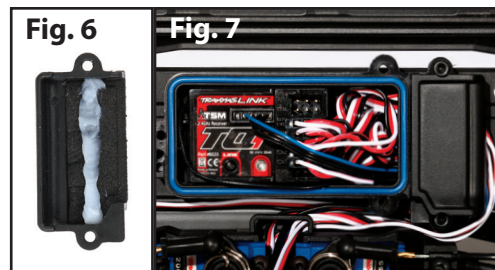

10. Asegúrese de que la junta tórica esté correctamente asentada en la ranura de la caja del receptor de modo que la cubierta no la apriete ni la dañe de ninguna forma.
11. Instale la cubierta en la caja del receptor y ajuste bien los tres tornillos de cabeza de botón de 3 x 8 mm. Inspeccione la cubierta para asegurarse de que el sello de la junta tórica no pueda verse.
12. Utilice los precintos plásticos suministrados para atar los cables de forma ordenada y sujételos al vehículo según sea necesario para que los cables sueltos no se enreden con las piezas móviles.

## C. INSTALE EL ÁRNES DE CABLES DEL SENSOR DEL MOTOR

1. Desconecte los cables del motor rojo y negro (conectores bala) del ESC. Conecte los conectores bala desde el motor y el ESC en el arnés de cableado del sensor del motor (rojo a rojo y negro a negro) (Fig. 9). Conecte el conector del arnés al puerto del sensor del motor en el módulo de potencia (consulte el diagrama de cableado del chasis en la página 3 para obtener más detalles).
2. Utilice los precintos plásticos suministrados para atar los cables de forma ordenada y sujételos al vehículo según sea necesario para que los cables sueltos no se enreden con las piezas móviles.

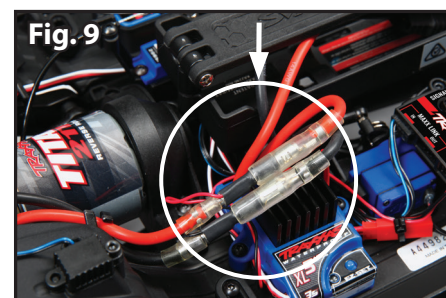



# DIAGRAMA DE CABLEADO DEL CHASIS

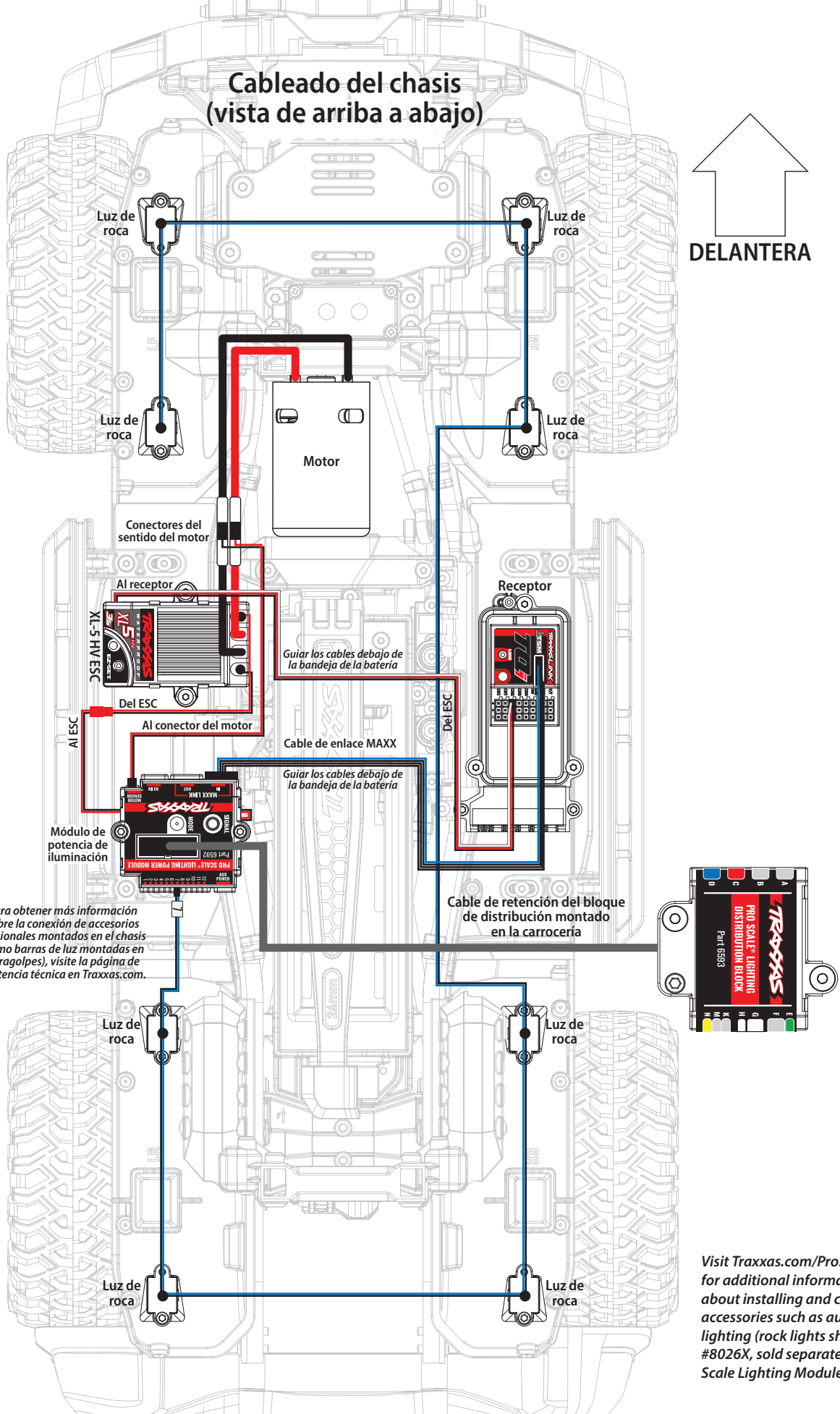

Para obtener más información sobre la conexión de accesorios adicionales montados en el chasis (como barras de luz montadas en paragolpes), visite la página de asistencia técnica en [Traxxas.com](http://Traxxas.com).

Visit [Traxxas.com/ProScaleLighting](http://Traxxas.com/ProScaleLighting) for additional information about installing and connecting accessories such as auxiliary lighting (rock lights shown, part #8026X, sold separately) to the Pro Scale Lighting Module.

## D. INSTALACIÓN DEL ARNÉS DE CABLEADO DE LUCES DELANTERAS

1. Retire los tornillos de cabeza semiesférica (BCS) de 2.6 x 8 mm (6) y los BCS de 3 x 8 mm (4) para quitar la rejilla delantera, el montaje de la rejilla y los conjuntos de luces delanteras de la carrocería (Fig. 10).
2. Retire los BCS de 1.6 x 7 mm (2) y el BCS de 2.6 x 8 mm (1) de cada conjunto de luces delanteras (Fig. 10).
3. Retire los separadores y reemplácelos con las placas de circuito del arnés de luces delanteras incluido (Fig. 10)
4. Vuelva a instalar todas las piezas en orden inverso.
5. Coloque el arnés de cables en la carrocería (*consulte el Diagrama de cableado de la carrocería en la página 4 para obtener más detalles*). Utilice los precintos incluidos para sujetar el cableado a la carrocería en las ubicaciones indicadas. Los precintos de plástico no necesitan estar apretados; deje algo de longitud adicional para el movimiento del cable. Use cortadores de alambre para cortar precintos plásticos.

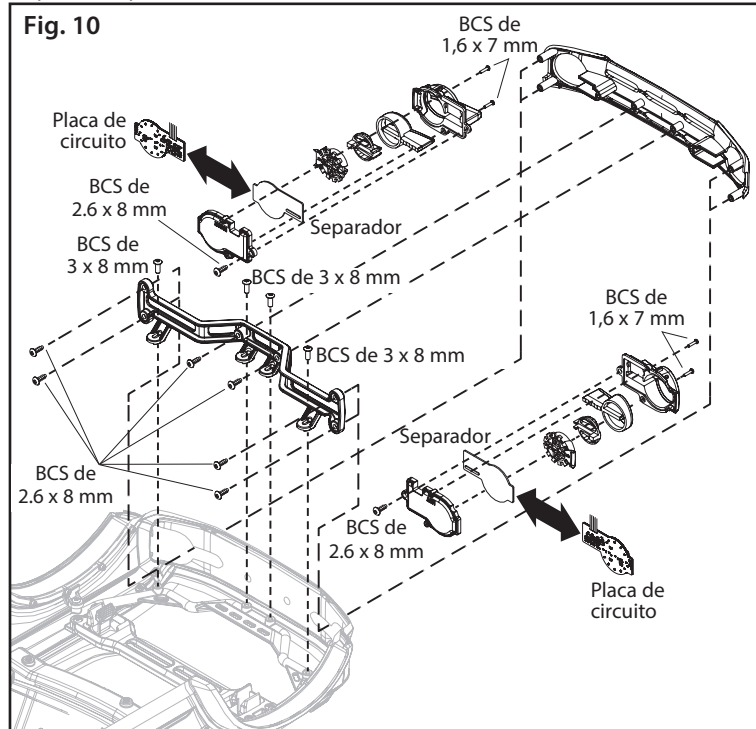

## E. INSTALACIÓN DEL ARNÉS DE CABLEADO DE LUCES TRASERAS

1. Retire los BCS de 3 x 8 mm (4) para quitar los conjuntos de luces traseras (Fig. 11).
2. Retire los BCS de 1.6 x 5 mm (2) de cada conjunto de luces traseras (Fig. 11).
3. Coloque las calcomanías adjuntas en los tubos de las luces de freno led izquierdos y derechos como se muestra en la Fig. 11.
4. Retire los separadores de los conjuntos de luces y reemplácelos con las placas de circuito del arnés de luces traseras incluido (Fig. 11).
5. Vuelva a instalar todas las piezas en orden inverso.
6. Coloque el arnés de cables en la carrocería (*consulte el Diagrama de cableado de la carrocería en la página 4 para obtener más detalles*). Utilice los precintos incluidos para sujetar el cableado a la carrocería en las ubicaciones indicadas. Los precintos de plástico no necesitan estar apretados; deje algo de longitud adicional para el movimiento del cable. Use cortadores de alambre para cortar precintos plásticos.

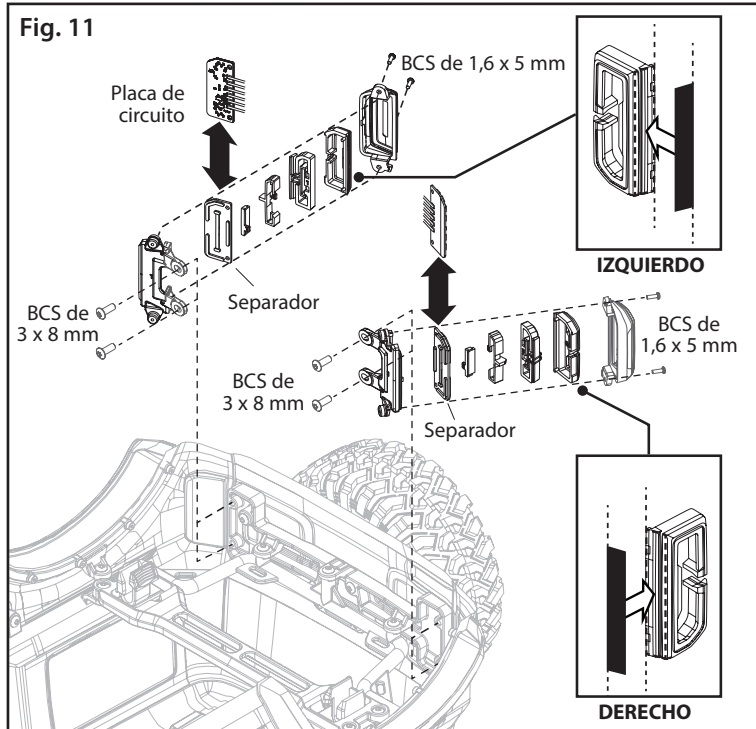

## F. INSTALE EL BLOQUE DE DISTRIBUCIÓN DE ILUMINACIÓN

1. Enchufe todos los conectores del arnés de cables de luz led en los puertos del bloque de distribución Pro Scale. Haga coincidir la banda de color o el indicador de letras en los arneses de cables con el color/letra correspondiente de cada puerto en el bloque de distribución (*consulte la siguiente tabla de los puertos del arnés de luces LED del bloque de distribución para más detalles*).
2. Enchufe los conectores de luz de circulación diurna macho blancos de los arneses de cableado de las luces delanteras y traseras en los conectores de luz de circulación diurna hembras blancas del bloque de distribución (*consulte el Diagrama de cableado de la carrocería en la página 5 para obtener más detalles*). **Nota:** Las luces de circulación diurna se encenderán cuando la batería esté conectada.
3. Instale el montaje del bloque de distribución incluido y asegúrelo con los tornillos de cabeza de botón de 2,6 x 8 mm (2) (Fig. 12).
4. Utilice los tornillos de cabeza de botón de 2,6 x 8 mm (2) restantes para asegurar el bloque de distribución al montaje (Fig. 12).
5. Conecte el cable de retención del bloque de distribución al conector sobre el módulo de potencia antes de instalar la carrocería del vehículo (Fig. 13).

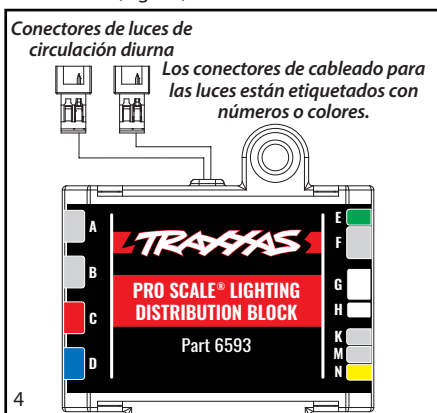
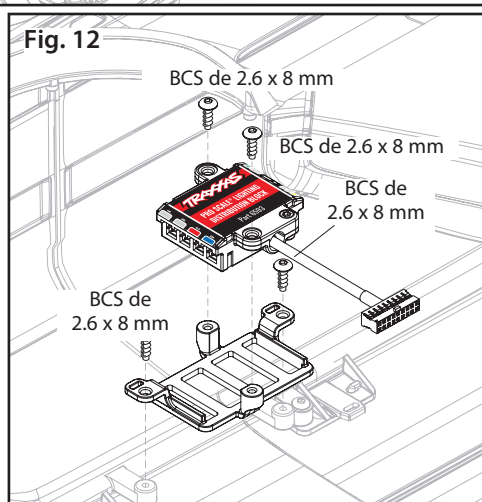

### PUERTOS DEL ARNÉS DE LUCES LED DEL BLOQUE DE DISTRIBUCIÓN DE ILUMINACIÓN

Letra	Color	Descripción	Función
A	N/A	Arnés de luces de marcha atrás	Ledes de respaldo cuando el vehículo funciona en reversa
B	N/A	Arnés de señalización de giro trasera	Ledes de señalización de giro trasera
C	Rojo	Arnés de luces traseras	Luces traseras, luces de freno y ledes de señal de giro integrada
G	Blanco	Arnés de las luces delanteras	Faro delantero y ledes de luz de señalización delantera
H	Blanco	Arnés de señalización de giro delantera	Faro delantero y ledes de luz de señalización delantera
K	N/A	Arnés de luz de freno alta trasera	Ledes de freno alto
N/A	N/A	Conectores de luces de circulación diurna	Luces LED de circulación diurna





# FUNCIONAMIENTO DEL SISTEMA DE CONTROL DE ILUMINACIÓN

## SELECCIÓN DEL MODO DE FAROS DELANTEROS

Use el botón *Modo* en el módulo de iluminación Pro Scale para alternar entre los diferentes modos de iluminación (del **Modo de luz baja** al **Modo de luz alta** o **Modo diurno**).

## LUCES DE EMERGENCIA

Utilice el botón de *Señal* en el módulo de potencia de iluminación Pro-Scale para encender o apagar las luces de emergencia.

## SEÑALES DE GIRO

Las señales de giro se activan de forma predeterminada.

Para desactivar las señales de giro, presione y suelte dos veces rápidamente el botón *Señal* en el módulo de potencia de iluminación Pro-Scale. Los dos ledes de señalización de giro de la izquierda parpadearán una vez, y luego los dos ledes de señalización de giro de la derecha parpadearán una vez para indicar que las señales de giro están desactivadas.

**Para volver a activar las señales de giro:** Presione y suelte de nuevo el botón *Señal* dos veces rápidamente. Los dos ledes de señalización de giro de la izquierda parpadearán dos veces, y luego los dos ledes de señalización de giro de la derecha parpadearán dos veces para indicar que las señales de giro están activadas.

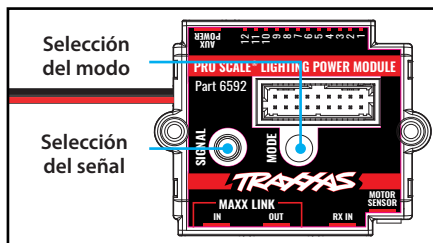

	Selección	Acción
Modo	Faros delanteros de luces bajas	Predeterminado
	Faros delanteros de luces altas	Presione y suelte <i>Modo</i>
	Faros delanteros de luces diurnas (apagado)	Presione y suelte <i>Modo</i> una vez más
Señal	Luces de emergencia encendidas	Presione y suelte <i>Señal</i> una vez
	Luces de emergencia apagadas	Presione y suelte <i>Señal</i> una vez más
	Desactivación de las señales de giro	Presione y suelte <i>Señal</i> dos veces rápidamente
	Activación de las señales de giro	Presione y suelte <i>Señal</i> dos veces rápidamente una vez más

## FUNCIONAMIENTO DE LA SEÑAL DE GIRO:

Con el vehículo detenido, gire el volante del transmisor (izquierda o derecha) para encender los ledes. Los ledes de señalización de giro permanecerán parpadeando mientras el volante se gira en la misma dirección o permanece centrado. Gire el volante en la dirección opuesta para cancelar la señal de giro.

## ANEXO

### CABLEADO DE CABLE DE ENLACE MAXX

Utilice el **cable de enlace MAXX** incluido para conectar el Módulo de Potencia de Iluminación al receptor.

El cable de enlace MAXX está diseñado para funcionar con el Módulo Inalámbrico Traxxas Link™ (pieza n.º 6511, se vende por separado) y proporcionar la funcionalidad de la aplicación Traxxas Link para configuraciones y controles de iluminación personalizados.

Su modelo puede requerir una actualización de software para el receptor TQi a través de la aplicación Traxxas Link (se requiere el Módulo Inalámbrico Traxxas Link).



### DIAGRAMA DE CABLEADO CON BEC EXTERNO DE ALTO RENDIMIENTO (pieza n.º 2262, se vende por separado)

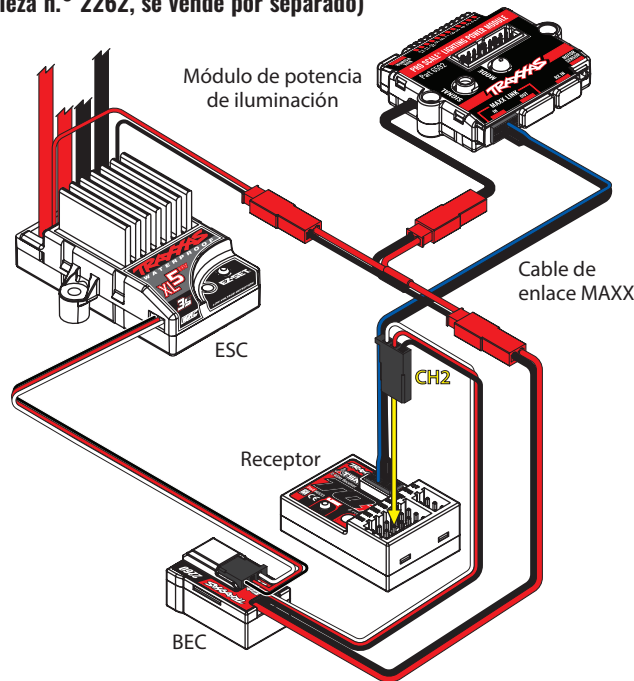

## WARRANTY

### Información de la garantía

La garantía de los componentes electrónicos Traxxas incluye la ausencia de defectos en los materiales y la mano de obra durante un período de 30 días a partir de la fecha de compra.

**Limitaciones:** Cualquier y toda garantía no cubre el reemplazo de piezas y componentes dañados por abuso, negligencia, uso irrazonable o inadecuado, colisión, agua o humedad excesiva, químicos, mantenimiento poco frecuente o inadecuado, accidente, alteración o modificación no autorizados u otros elementos considerados consumibles. Traxxas no cubrirá los gastos de envío o transporte del componente defectuoso desde su localidad hasta nuestra empresa.

### Garantía de por vida para el sistema electrónico de Traxxas

Una vez vencido el plazo de la garantía, Traxxas reparará los componentes electrónicos por una tarifa plana. Visite [Traxxas.com/support](http://Traxxas.com/support) para obtener los costos de garantía actuales y gastos. Las reparaciones cubiertas están limitadas a los componentes no mecánicos que NO se sometieron a abuso, mala utilización o negligencia. Los productos dañados por abuso intencional, mala utilización o negligencia pueden estar sujetos a cargos



adicionales. La responsabilidad de Traxxas en ningún caso excederá el precio real de compra de este producto. Para su reposición, el producto debe ser devuelto en condición de nuevo, con su embalaje y recibo de compra desglosado.

Cambie la configuración del amplificador de potencia de alto voltaje y acceda a funciones adicionales mediante la aplicación Traxxas Link (disponible en Apple App Store<sup>SM</sup> o en Google Play<sup>TM</sup>). Se requiere el transmisor TQi con el Módulo inalámbrico Traxxas Link (pieza n.º 6511, se vende por separado).



Este dispositivo cumple con las normas descritas en la Parte 15 de la FCC y con las normas canadienses RRS-210 de Industry Canada, las cuales están sujetas a las siguientes condiciones: 1) Este dispositivo no puede causar interferencias dañinas y 2) este dispositivo debe aceptar cualquier interferencia recibida, incluidas interferencias que puedan causar un funcionamiento no deseado.

Para obtener información sobre patentes y patentes en trámite, visite [Traxxas.com/pat](http://Traxxas.com/pat)

App Store es una marca de servicio de Apple Inc. Google Play es una marca comercial de Google Inc. Ford<sup>®</sup> y Bronco<sup>®</sup> son marcas comerciales de Ford Motor Company. Cualquier copyright o marca comercial son usadas bajo la licencia de Traxxas.